

HU-EN-DE-FR-RU-RO-CZ

KEZELÉSI UTASÍTÁS (HU)
USAGE INSTRUCTIONS (EN)
GEBRAUCHSANWEISUNG (DE)
INSTRUCTIONS D'OPÉRATION (FR)
РУКОВОДСТВО ПО ЭКСПЛУАТАЦИИ (RU)
DISPOZITII DE UTILIZARE (RO)
UŽIVATELSKÝ MANUÁL (CZ)

Szteatitos elektromos szett (HU)
Electric set with steatite (EN)
Steatit elektrisches Set (DE)
Garniture électrique à stéatite (FR)
Электрический набор типа «szteatit» (RU)
Set electric cu steatit (RO)
Steatická elektrická sada (CZ)

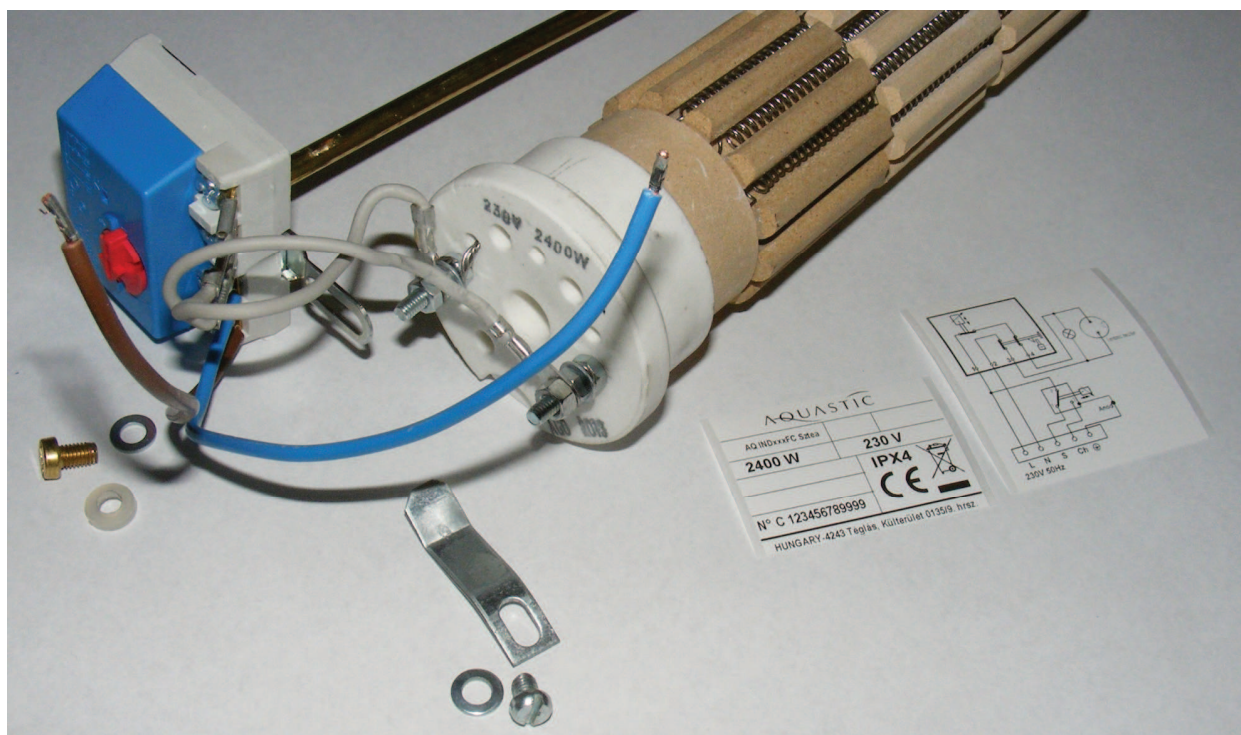

AQ INDxxxFC sztea szett (HU)
AQ INDxxxFC steatire set (EN)
AQ INDxxxFC Stea Set (DE)
AQ INDxxxFC steatites garniture (FR)
Электрический набор «sztea» типа (RU)
Set stea AQ INDxxxFC (RO)
AQ INDxxxFC steatická sada (CZ)

EAC **CE**

FIGYELEM!

Az alábbi dokumentum az AQ INDxxxFC sztea típusokhoz tartozó kezelési utasítással (csz.:1221113084/00) együtt használható. Az előírások betartásának elmulasztása esetén a készülék hibás működéséből eredő károkért nem vállalunk felelőséget!

A csomagoláson belül az alábbi tartozékok találhatók:

- 1 db kezelési utasítás
- 1 db Szerelt fűtőtest és TUS szabályozó (cím oldalon látható képen)
- 1 db sztea tartólemez
- 1 db alátét M5
- 1 db heng.f. tm. csavar M5x6
- 1 db alátét M4
- 1 db műanyag persely
- 1 db Df. kh. tm. csavar M4x6
- 1 db kapcsolási vázlat
- 1 db adattábla

ÜZEMBE HELYEZÉS

Az üzembe helyezést **egy HAJDU márkaszervizzel végeztesse el, mert a 2 év jótállás csak abban az esetben érvényes az elektromos szetre, ha az üzembehelyezést ők végzik el, és ezt a 3. oldalon aláírásával és bélyegzőjével igazolja is. Az üzembehelyezés költsége a fogyasztót terheli.**

Kérjük, őrizze meg a vásárlásról és a beüzemelésről a számlákat is, mert ezzel is tudja igazolni, a jótálláshoz való jogát.

Szerelési sorrend: Lásd lenti képsorozatot

AZ ELSŐ FELFŰTÉST SZAKEMBERREL ELLENŐRIZTESSE!

HŐMÉRSÉKLET SZABÁLYOZÓJA ÉS KORLÁTOZÓJA

A készülékben közös házba épített 65°C szabályozási hőmérsékletre beállított hőmérséklet-szabályozó-korlátozó egység biztosítja a megfelelő üzemelést.

A korlátozó a szabályozó meghibásodása esetén megvédi a forróvíztárolót a káros túlfűtés ellen azzal, hogy mielőtt a víz hőmérséklete eléri a 80 °C-ot kikapcsolja a fűtést. A korlátozó újbóli bekapcsolását CSAK SZAKEMBER VÉGEZHETI, a túlfűtés okának elhárítása után.

HA A FENTIEK BETARTÁSÁT ELMULASZTJA ÉS EBBŐL EREDŐEN A KÉSZÜLÉK BIZTONSÁGI ÉS HASZNÁLATI TULAJDONSÁGAI KÁROSODNAK, ÖN ELVESZITI A JÓTÁLLÁSI ÉS SZAVATOSSÁGI JOGAIT!

A FORRÓVÍZTÁROLÓT VÉDŐFÖLDELÉS NÉLKÜL ÜZEMELTETNI TILOS!

A védőföldelés feleljen meg az IEC 60364 előírásainak!

A beüzemelés igazolása

Beüzemelés kelet	Munkalap szám	Bélyegző helye, műszerész aláírása

A T T E N T I O N !

The following document is to be used together with usage instructions related to AQ INDxxxFC steatite type of appliances (item number : 1221113084/00). In case of failure to comply with the requirements, our Company shall take no responsibility for damages caused by defective operation of the appliance.

The product includes the following accessories within the packaging box:

- 1 usage instructions
- 1 mounted heating unit and controller (image on front page)
- 1 steatite support plate
- 1 washer M5
- 1 cheese head full thread screw M5x6
- 1 washer M4
- 1 plastic bushing
- 1 cross recessed pan head full thread screw M4x6
- 1 circuit diagram
- 1 data table

PUTTING INTO OPERATION

Please, turn to a HAJDU contracted service shop as the 2 year long warranty is valid for the electric set only if the contracted service shop puts it into operation and justifies this fact on page 3 with their signature and official stamp. The costs of putting the electric set into operation shall be paid by the user.

Please, keep the invoices on buying and putting into operation as you can justify your right for warranty this way, as well.

Mounting order: See the series of figures below.

TURN TO A PROFESSIONAL TECHNICIAN TO CHECK THE FIRST HEATING.

TEMPERATURE CONTROLLING AND REDUCING DEVICE

Adequate operation is ensured by a temperature controlling-reducing device set at a control temperature of 65 °C, built in a common house.

In case of failure of the controller, the reducing device saves the hot water tank against damaging overheating in the way that before the temperature of hot water stored reaches 80°C, it breaks the circuit of the heating. Re-switch of the controlling device can only be performed by a professional technician, after eliminating the cause of the defect.

IN CASE OF NEGLECTING THE ABOVE INSTRUCTIONS THAT CAUSES DAMAGE TO SAFETY AND USAGE FEATURES OF THE HOT WATER TANK, YOU LOSE YOUR GUARANTEE AND WARRANT RIGHTS.

IT IS FORBIDDEN TO OPERATE THE HOT WATER STORAGE TANK WITHOUT ANY PROTECTIVE EARTHING!

The protective earthing must comply with requirements IEC 60364!

Justification of putting the appliance into operation

Date of putting into operation	Worksheet number	Place of stamp, signature of technician

ACHTUNG !

Das nachstehende Dokument ist gemeinsam mit der Gebrauchsanweisung für AQ INDxxxFC Ste Typen (Nr: 1221113084/00) zu verwenden. Wenn die Anweisungen nicht eingehalten werden, haften wir für die Schäden aus der fehlerhaften Funktion des Gerätes nicht!

In der Packung sind die nachstehenden Zubehöre zu finden:

- 1 Gebrauchsanweisung
- 1 installierter Heizkörper und TUS Regler (auf dem Bild auf der Titelseite)
- 1 Stea Halteplatte
- 1 Untersatz M5
- 1 Zylinderkopfschraube mit Vollgewinde M5x6
- 1 Untersatz M4
- 1 Kunststoffbüchse
- 1 D-Kopfschraube mit Vollgewinde M4x6
- 1 Schaltskizze
- 1 Datentabelle

INBETRIEBSETZUNG

Die Inbetriebsetzung muss **durch einen Markenservicedienst für HAJDU gemacht werden, weil die zweijährige Garantie für das elektrische Set nur dann gilt, wenn die Inbetriebsetzung durch so einen Servicedienst durchgeführt wird, und diese Tatsache auf Seite 3 durch Unterschrift und Stempel bestätigt wird. Die Kosten der Inbetriebsetzung sind von dem Verbraucher zu zahlen.** Bewahren Sie bitte die Rechnungen über den Kauf und Inbetriebsetzung, weil Sie auf diese Art und Weise Ihr Recht auf die Garantie bestätigen können.

Reihenfolge für Montage: siehe die nachstehende Serie von Fotos

DIE ERSTE AUFHEIZUNG MUSS VON EINEM FACHMANN ÜBERPRÜFEN WERDEN!

TEMPERATURREGLER UND BESCHRÄNKER

Die Temperaturregler- und Beschränkungseinheit, die im Gerät in einem gemeinsamen Gehäuse eingebaut und auf eine geregelte Temperatur von 65°C eingestellt sind, garantiert den entsprechenden Betrieb. Bei dem Fehler des Reglers schützt die Beschränkungseinheit den Heißwasserspeicher gegen schädliche Überheizung dadurch, dass es die Heizung abstellt, bevor die Wassertemperatur 80 °C erreicht. Die Beschränkungseinheit **KANN NUR VON EINEM FACHMANN wieder EINGESCHALTEN WERDEN** nachdem die Ursache der Überheizung aufgehoben wurde.

WENN DIE OBENERWÄHNTEN NICHT EINGEHALTEN WERDEN, UND DADURCH WERDEN DIE SICHERHEITS- UND GEBRAUCHSEIGENSCHAFTEN DES GERÄTES GESCHÄDIGT, VERLIEREN SIE IHRE RECHTE AUF GARANTIE UND HAFTUNG! DER HEISSWASSERSPEICHER DARF OHNE SCHUTZERDUNG NICHT BETRIEBEN WERDEN!

Die Schutzerdung muss die Vorschriften der IEC 60364 erfüllen!

Bestätigung der Inbetriebsetzung

Datum der Inbetriebsetzung	Arbeitsblattnummer	Stempel, Unterschrift des Mechanikers

ATTENTION!

Le document si-dessous peut être utilisé conjointement avec l'instruction d'opération appartenant aux types AQ INDxxxFC steatite (no. réf.: 1221113084/00). Nous ne pouvons pas être tenus responsables de dommages émergents en conséquence de l'inobservation des réglementations!

Les installations suivantes peuvent être trouvées dans l'emballage:

- 1 pièce de manuel d'instruction
- 1 pièce de Radiateur assemblé + TUS contrôleur (sur l'image à la page de titre)
- 1 pièce de plaque supporteur
- 1 pièce de rondelle M5
- 1 de vis à tôle à tête roulée M5x6
- 1 pièce de rondelle M4
- 1 pièce de buisson plastique
- 1 pièce de vis à tôle cruciforme à tête D M4x6
- 1 pièce de schéma des connexions
- 1 pièce de tableau signalétique

MISE EN SERVICE

Appeler un service après-vente spécialisé à la marque HAJDU pour faire faire la mise en service parce que la garantie de 2 ans ne sera valide à la garniture électrique que si la mise en service est réalisée par eux et si le technicien spécialisé la justifie par sa signature et par son cachet à la 3^{ème} page. Le coût de la mise en service est payable par le consommateur. Prière de garder les factures de la vente et de la mise en service parce que ces factures vous permettent de justifier votre droit à la garantie.

L'ordre de l'assemblage: Voir la série d'images en bas.

FAIRE UN PROFESSIONNEL CONTRÔLER LA PREMIÈRE MISE EN TEMPÉRATURE!

LE CONTRÔLEUR ET LE LIMITEUR DE LA TEMPÉRATURE

Dans l'appareil une unité se composant d'un contrôleur et d'un limiteur de la température - intégrés dans une même enveloppe et réglés à une température de contrôle de 65 °C - assure l'opération appropriée.

Le limiteur protège le réservoir de l'eau de la surchauffe nuisible dans le cas du défaut du contrôleur d'une telle manière que le limiteur arrête le chauffage avant que la température de l'eau n'arrive à 80 °C. Le limiteur NE DOIT ÊTRE REDÉMARRÉ QUE PAR UN PROFESSIONNEL suivant l'élimination de la cause de la surchauffe.

SI VOUS N'OBSERVEZ PAS LES SUSMENTIONNÉS, ET EN CONSÉQUENCE LES CARACTÉRISTIQUES DE SÉCURITÉ ET D'UTILISATION DE L'APPAREIL SONT DÉTÉRIORÉES, VOUS ALLEZ PERDRE VOS DROITS AUX GARANTIS!

IL EST INTERDIT D'OPÉRER LE RÉSERVOIR D'EAU CHAUDE SANS MISE À LA TERRE DE PROTECTION!

La mise à la terre de protection doit être conforme aux régulations de la norme IEC 60364 !

Justification de la mise en service

Date de la mise en service	Numéro de la fiche de travail	Place du cachet, signature du technicien

ВНИМАНИЕ!

Нижеследующий документ можно использовать вместе с руководствами по эксплуатации, относящимися к типам AQ INDxxxFC «sztea» (номер позиции:1221113084/00). В случае несоблюдения предписаний, за убытки, связанные с неправильной работой устройства, мы не можем принять на себя ответственность!

В упаковке находятся нижеследующие:

- 1 шт руководство по эксплуатации
- 1 шт собранный нагревательный блок и регулятор типа TUS (смотри картину на первой странице)
- 1 шт опорная плита «sztea»
- 1 шт шайба M5
- 1 шт винт с цилиндрической головкой и с полной резьбой M5x6
- 1 шт шайба M4
- 1 шт пластиковая втулка
- 1 шт винт с головкой «D» и с полной резьбой M4x6
- 1 шт схема включения
- 1 шт табличка данных

ВВОД В ЭКСПЛУАТАЦИЮ

Ввод в эксплуатацию необходимо осуществлять в фирменной мастерской НАJDU, так как 2-х годовая гарантия для электрического набора действует только в случае, если они проводят установку, и подтверждают это на странице 3 с подписью и печатью. Затрату ввода в эксплуатацию несет потребитель.

Пожалуйста, сохраните счета вашей покупки и ввода в эксплуатацию, потому что это также может доказать свое право на гарантию.

Порядок монтажа: Смотри нижеследующий ряд картинок!

ПЕРВОЕ ОТОПЛЕНИЕ ДОЛЖНО БЫТЬ ПРОВЕРЕНО СПЕЦИАЛИСТОМ!

РЕГУЛЯТОР И ОГРАНИЧИТЕЛЬ ТЕМПЕРАТУРЫ

В устройстве, встроенный в общий корпус блок регулятор-ограничитель температуры – который настроен на температуры регулирования 65°C – обеспечивает правильное функционирование. Ограничитель, в случае выхода из строя регулятора, предохраняет накопительный водонагреватель от повреждения перегрева таким образом, чтобы выключается отопления перед тем, как температура воды достигает 80°C.

Повторное включение ограничителя разрешается только специалистом, после устранения причины перегрева.

ЕСЛИ ВЫ НЕ В СОСТОЯНИИ ВЫПОЛНИТЬ ВЫШЕУКАЗАННЫЕ, И В СВЯЗИ С ЭТИМ ПОВРЕЖДАЮТСЯ ФУНКЦИОНАЛЬНЫЕ И БЕЗОПАСНЫЕ ХАРАКТЕРИСТИКИ УСТРОЙСТВА, ТОГДА ВЫ ПОТЕРЯЕТЕ ПРАВО НА ГАРАНТИЮ! ЭКСПЛУАТАЦИЯ НАКОПИТЕЛЬНОГО ВОДОНАГРЕВАТЕЛЯ БЕЗ ЗАЩИТНОГО ЗАЗЕМЛЕНИЯ ЗАПРЕЩАЕТСЯ!

Защитное заземление должно соответствовать предписаниям стандарта IEC 60364!

Подтверждение ввода в эксплуатацию

Дата ввода в эксплуатацию	Номер рабочей карты	Место печати, подпись монтажника

ATENȚIE!

Acest document poate fi utilizat împreună cu dispozițiile de utilizare aparținând tipului AQ INDxxxFC stea (csz.:1221113084/00). În cazul nerespectării acestor dispoziții nu ne asigurăm răspunderea pentru greșelile izvorâte din funcționarea necorespunzătoare al echipamentului!

În ambalaj se găsesc următoarele accesorii:

- 1 buc. dispoziție de utilizare
- 1 buc. radiator montat și reglator TUS (pe imaginea de pe prima pagină)
- 1 buc. suport placă stea
- 1 buc. șaibă M5
- 1 buc. șurub cilindric M5x6
- 1 buc. șaibă M4
- 1 buc. manson de plastic
- 1 buc. șurub cilindric M4x6
- 1 buc. desen de legătură
- 1 buc. tabel de date

PUNERE IN FUNCTIUNE

Efectuați punerea în funcțiune cu **un service de marca HAJDU fiindcă garanția de 2 ani este valabilă pentru setul electric numai dacă așezarea în funcțiune este efectuat de către ei, și acest lucru este certificat prin semnarea și parafarea corespunzătoare a paginii 3. Cheltuiile de așezare în funcțiune vor fi suportate de către consumator.**

Vă rugăm să păstrați facturile despre produs și instalare fiindcă acestea vor fi necesare la validarea garanției.

Ordinea de montare: Vezi seria de imagini de mai jos

PRIMA INCALZIRE SE VA CONTROLA DE CATRE UN SPECIALIST!

REGULATORUL SI LIMITATORUL DE TEMPERATURA

Reglatorul-limitatorul de temperatură setat la temperatura de reglare asigură funcționarea corespunzătoare.

Limitatorul în cazul defecțiunii regulatorului protejează încălzitorul de apă fierbinte împotriva supraîncălzirii prin decuplarea încălzirii înainte ca temperatura apei să atingă valoarea de 80 °C. Repornirea limitatorului POATE FI EFECTUAT NUMAI DE CATRE UN SPECIALIST, după înlăturarea motivului supraîncălzirii.

DACA NU RESPECTATI DISPOZITIILE DE MAI SUS, SI DIN ACEST MOTIV SE PRODUC DAUNE IN CARACTERISTICILE DE UTILIZARE SI SIGURANTA ALE APARATULUI, VETI PIERDE DREPTUL DE GARANTIE!

ESTE INTERZIS FUNCTIONAREA INCALZITORULUI DE APA FIERBINTE FARA LEGATURA LA PAMANT!

Legătura la pământ trebuie să satisfacă dispozițiile IEC 60364!

Certificare așezare in functionae

Data punerii în funcțiune	Nr. foaie de lucru	Locul ștampilei, semnătura tehnicianului

U P O Z O R N Ě N Í!

Následující dokument lze používat společně s uživatelským manuálem určeným pro steatické typy AQ INDxxxFC (č.:1221113084/00). Neneseme odpovědnost za škody způsobené nesprávným provozováním zařízení v případě nedodržení předpisů!

Balení obsahuje níže uvedené díly:

- 1 ks uživatelský manuál
- 1 ks smontované topné těleso a regulátor TUS (viz. titulní obrázek)
- 1 ks stea nosná deska
- 1 ks podložka M5
- 1 ks závitový šroub M5x6 s válcovou hlavou
- 1 ks podložka M4
- 1 ks plastové pouzdro
- 1 ks závitový šroub M4x6 s kulatou hlavou a křížovou drážkou
- 1 ks schéma zapojení
- 1 ks datový štítek

UVEDENÍ DO PROVOZU

O uvedení do provozu požádejte **značkový servis HAJDU**, protože **2letou zárukou na elektrickou sadu lze uplatnit pouze v případě, když zprovoznění provedl tento značkový servis a tuto skutečnost potvrdil na 3. straně svým podpisem a otiskem razítka. Náklady spojené s uvedením do provozu nese uživatel.**

Uschovejte si laskavě doklad o zakoupení a také doklad o uvedení do provozu, tyto je nutné předložit v případě uplatnění nároku na záruku.

Pořadí montážních kroků: Viz. následující série vyobrazení

PRVNÍ VYTÁPĚNÍ NECHTE ZKONTROLOVAT ODBORNÍKEM!

REGULACE A OMEZENÍ TEPLoty

Správný provoz zařízení je zajištěn zabudovanou společnou jednotkou regulátoru a omezovače teploty, nastavenou na regulovanou teplotu 65°C.

Omezovač v případě závady na regulátoru ochrání zásobník na horkou vodu před nežádoucím přehřátím takovým způsobem, že předtím, než teplota vody dosáhne teploty 80°C, vypne funkci vytápění. Opětovné zapnutí omezovače smí **PROVÁDĚT POUZE ODBORNÍK**, a to až po odstranění příčiny přehřátí.

NEBUDE-LI DODRŽENO VÝŠE UVEDENÉ A V DŮSLEDKU TOHO NASTANE POŠKOZENÍ BEZPEČNOSTNÍCH A PROVOZNÍCH VLASTNOSTÍ ZAŘÍZENÍ, NEBUDE MOŽNÉ UPLATNIT NÁROKY NA ZÁRUKU!

JE ZAKÁZÁNO ZÁSOBNÍK NA HORKOU VODU PROVOZOVAT BEZ OCHRANNÉHO UZEMNĚNÍ!

Ochranné uzemnění musí splňovat předpisy IEC 60364!

Potvrzení o uvedení do provozu

Datum uvedení do provozu	Číslo pracovního listu	Razítko, podpis mechanika

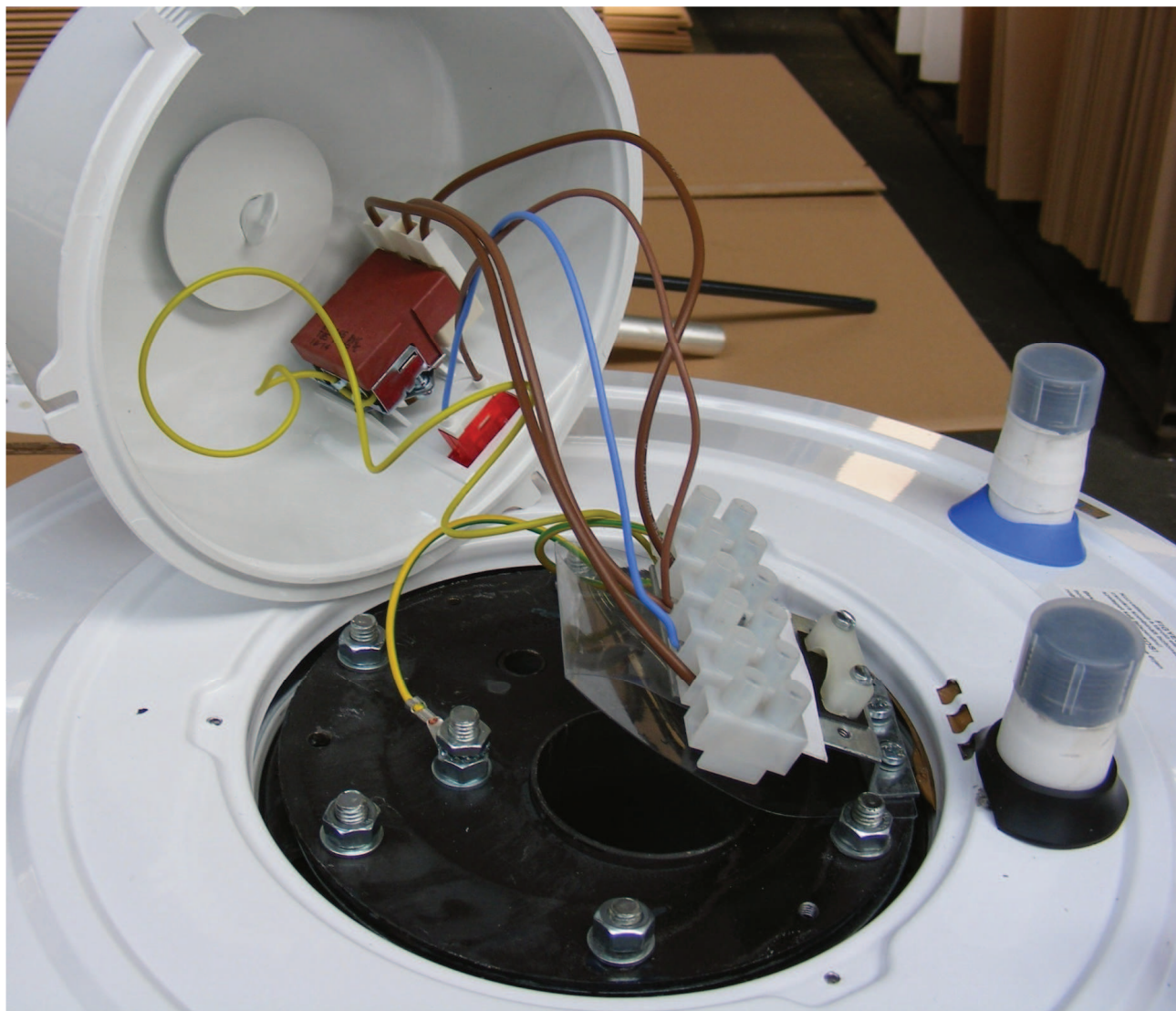

1. lépés: Feszültségmentesítjük, utána a szteatitos elektromos szett beszereléséhez, vegyük ki a fenéklap csavarjait és vegyük le a fedelet. Így az elektromos szerelvénytér hozzáférhetővé válik. **(HU)**

Step 1: Voltage stress of the appliance should be relieved, then the screws of the bottom plate, as well as the cover should be removed. This way, the electrical mounting area can be accessed. **(EN)**

Schritt 1: Abschaltung der Spannung, dann werden die Schrauben der Bodenplatte entfernt und wird die Decke abgehoben zur Montage des Steatit elektrischen Sets. So haben Sie Zugang zum Raum der elektrischen Armaturen. **(DE)**

1. pas: la tension doit être supprimée, puis afin de monter la garniture électrique à stéatite, enlever les vis de la plaque de fond et enlever le couvercle. Ainsi, l'emplacement d'accessoires électriques devient accessible. **(FR)**

1. шаг: Обесточивание, потом с целью монтажа электрического набора типа «szteatit» необходимо удалить нижние болты пластины и снимать крышку. Таким образом, электрические части становятся доступными. **(RU)**

Pasul 1: Se decuplează de la curent, după care pentru instalarea setului electric cu steatit se demontează șuruburile plăcii de fund și se îndepărtează capacul. Astfel devine accesibil spațiul de lucru electric. **(RO)**

1. krok: Zařízení odpojte od napětí, potom za účelem montáže steatické elektrické sady vyšroubujte šrouby na spodní desce a sejměte kryt. Tak získáte přístup k elektrickému disku. **(CZ)**



2. lépés: A sorozatkapocs tartólemezeinek csavarjait tekerjük ki és vegyük le a tartólemezt. **(HU)**

Step 2: The screws of the support plates of the terminal block should be unscrewed and the support plate should be removed. **(EN)**

Schritt 2: Entfernen Sie die Halteschrauben des Serienschalters und entfernen Sie die Halteplatte **(DE)**

Pas 2: Dévisser les vis des plaques supporteur de block à borne et enlever le plaque supporteur. **(FR)**

2. шаг: Выкрутите винты опорной плиты клеммного блока и снимите опорную плиту. **(RU)**

Pasul 2: Se îndepărtează șuruburile plăcii de fixare a blocului de borne, după care se îndepărtează placa de fixare **(RO)**

2. krok: Vyšroubujte šrouby nosníků řadového spínače a vyjměte nosnou desku. **(CZ)**

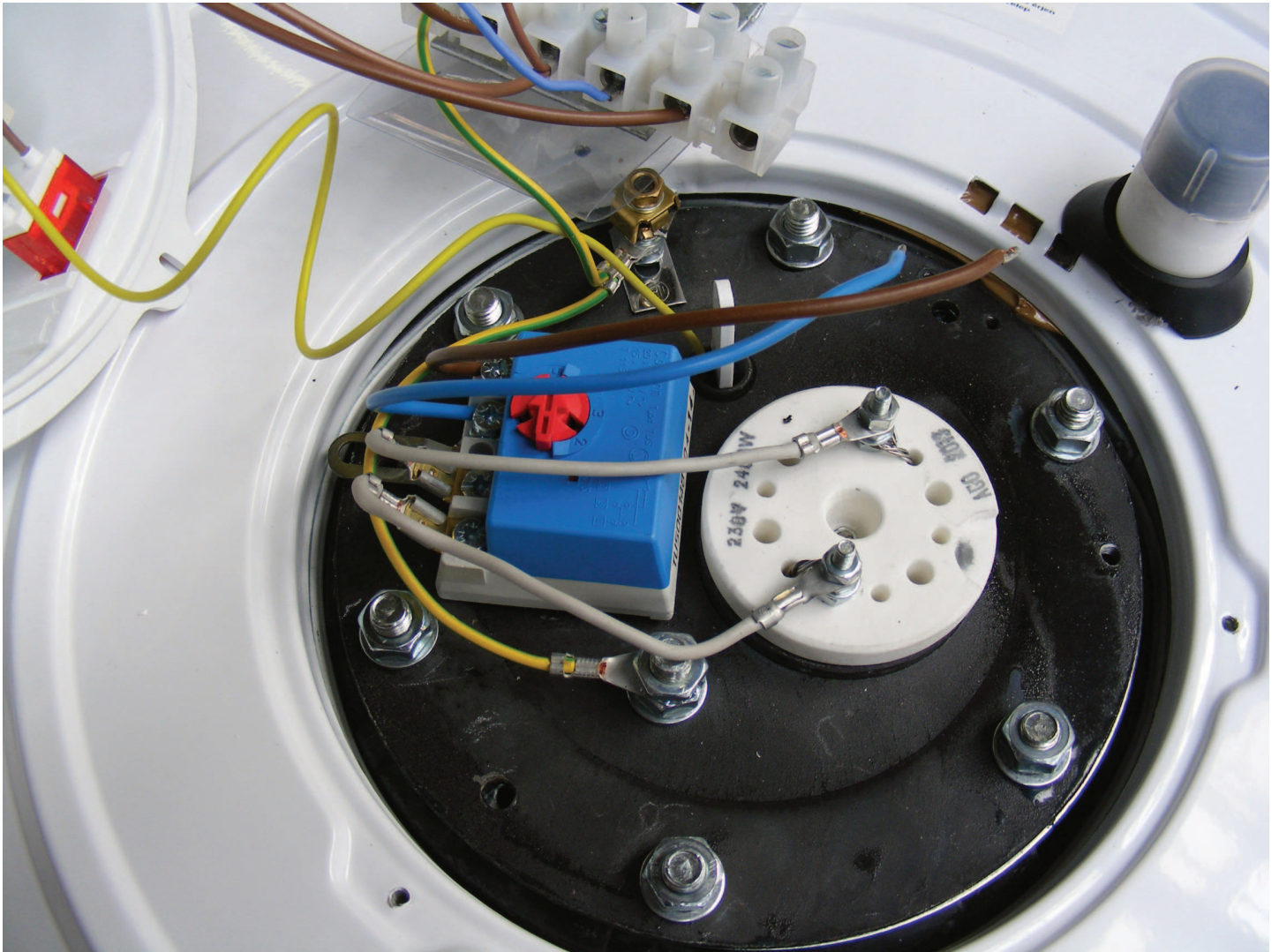

- 3. lépés:** A szteatitos fűtőtestet és a TUS szabályzót helyezük be a tokcsövekbe. **(HU)**
- Step 3:** The heating body and the TUS controller should be placed into the crown tubes **(EN)**
- Schritt 3:** Stellen Sie den Steatit Heizkörper und den TUS Regler in die Kapselröhre **(DE)**
- Pas 3:** Le radiateur à stéatite et le contrôleur TUS doivent être monter dans les bottes à tuyaux **(FR)**
- 3. шаг:** Нагреватель типа «szteatit» и регулятор типа TUS положите в раструбную трубу **(RU)**
- Pasul 3:** Radiatorul cu steatit și reglatorul TUS se așează în șevile de suport **(RO)**
- 3. krok:** Steatitové topné těleso a regulátor TUS vložte do hadicových rourek **(CZ)**

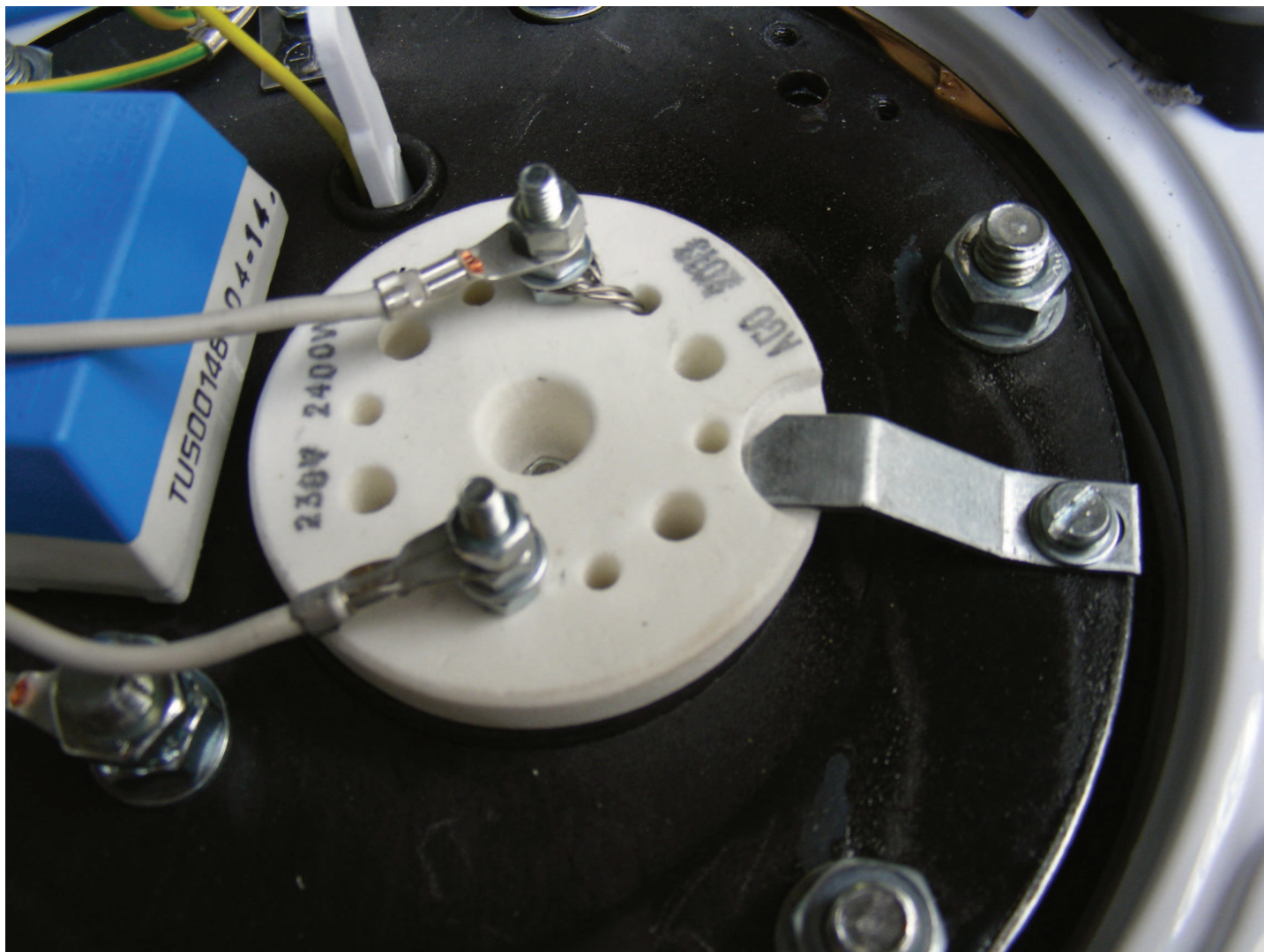

4. lépés: A tartólemezzel biztosítjuk a fűtőtestet, melyet alátéttel és M5x6 csavarral rögzítjük zárófedélhez. **(HU)**

Step 4: The support plate should mount the heating body that should be fixed to the close cover with washer and M5x6 screw. **(EN)**

Schritt 4: Sichern Sie den Heizkörper durch die Halteplatte, die über den Untersatz und M5X6 Schrauben auf die Schlussdecke befestigt wird. **(DE)**

Pas 4: Avec la plaque supporteur, le radiateur doit être fixé, ce qui doit être monté au couvercle de fermeture avec rondelle et vis M5x6. **(FR)**

4. шаг: Опорная плита предоставляется на нагревателе, который закрепляется с шайбой и винтом M5x6 к запорной крышке. **(RU)**

Pasul 4: Asigurăm cu placa de suport radiatorul pe care îl prindem la capacul închizător cu șaibă de suport și șurub M5x6. **(RO)**

4. krok: Topné těleso zajistíte nosnou deskou, kterou připevníte k uzavíracímu víku podložkou a šroubem M5x6. **(CZ)**

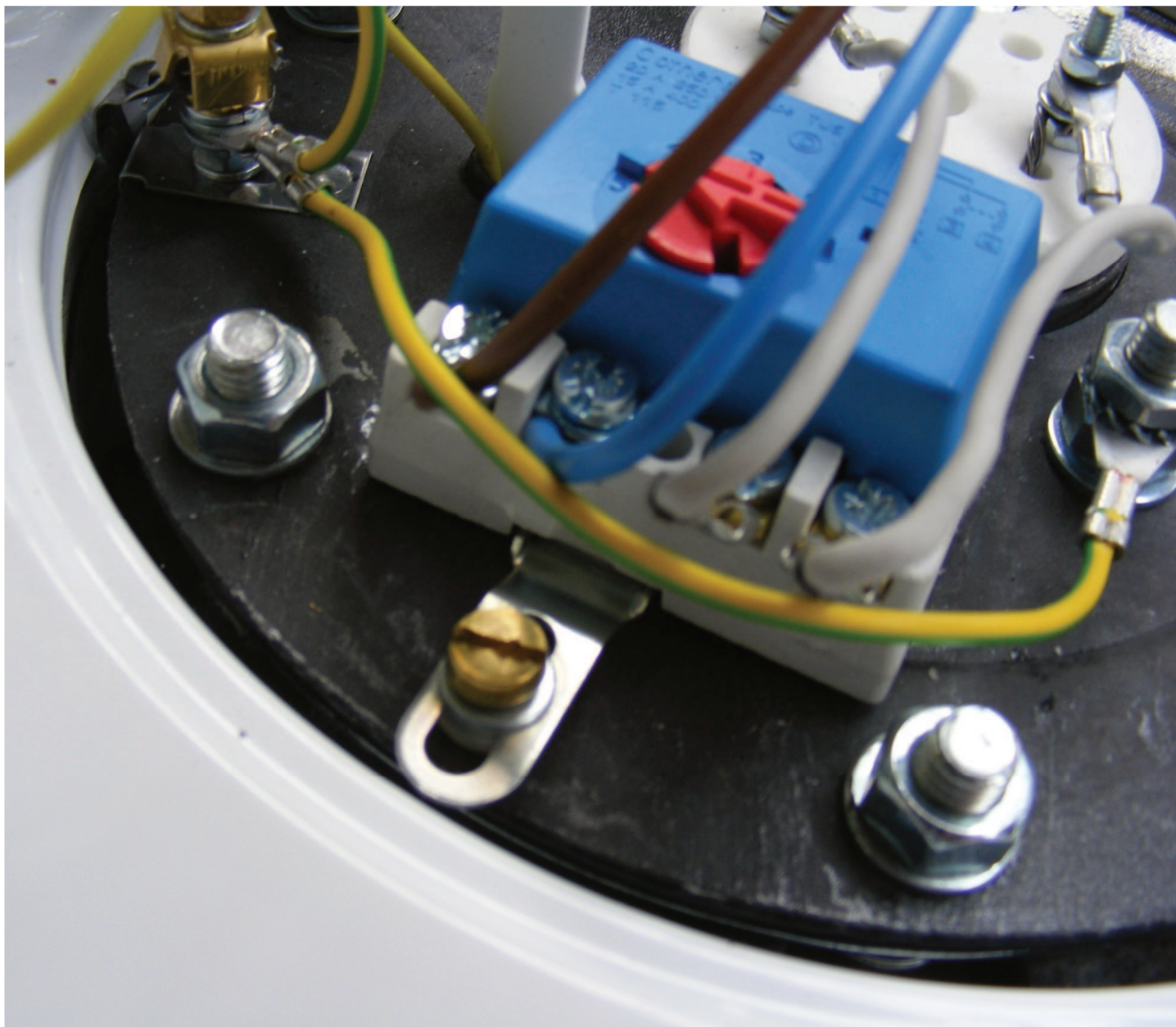

5. lépés: TUS szabályzót műanyag persely, M4 alátéttel és M4x6 csavarral rögzítjük a zárófedélhez. **(HU)**

Step 5: TUS controller should be fixed to the close cover with plastic bushing, M4 washer and M4x6 screw. **(EN)**

Schritt 5: Befestigen Sie den TUS Regler und die Kunststoffbüchse über den Untersatz M4 und M4X6 Schrauben auf die Schlussdecke **(DE)**

Pas 5: Le contrôleur TUS doit être fixé au couvercle de fermeture avec buisson plastique, M4 rondelle et vis M4x6. **(FR)**

5. Регулятор типа TUS закрепляется к запорной крышке с помощью пластиковой втулки, шайбы M4 и винта M4x6. **(RU)**

Pasul 5: Reglatorul TUS de prinde la capacul închizător cu manșon de plastic, șaibă de suport M4 și șuruburi M4x6. **(RO)**

5. krok: Regulátor TUS pripevníte k uzavíracímu víku plastovým pouzdrém, podložkou M4 a šroubem M4x6. **(CZ)**

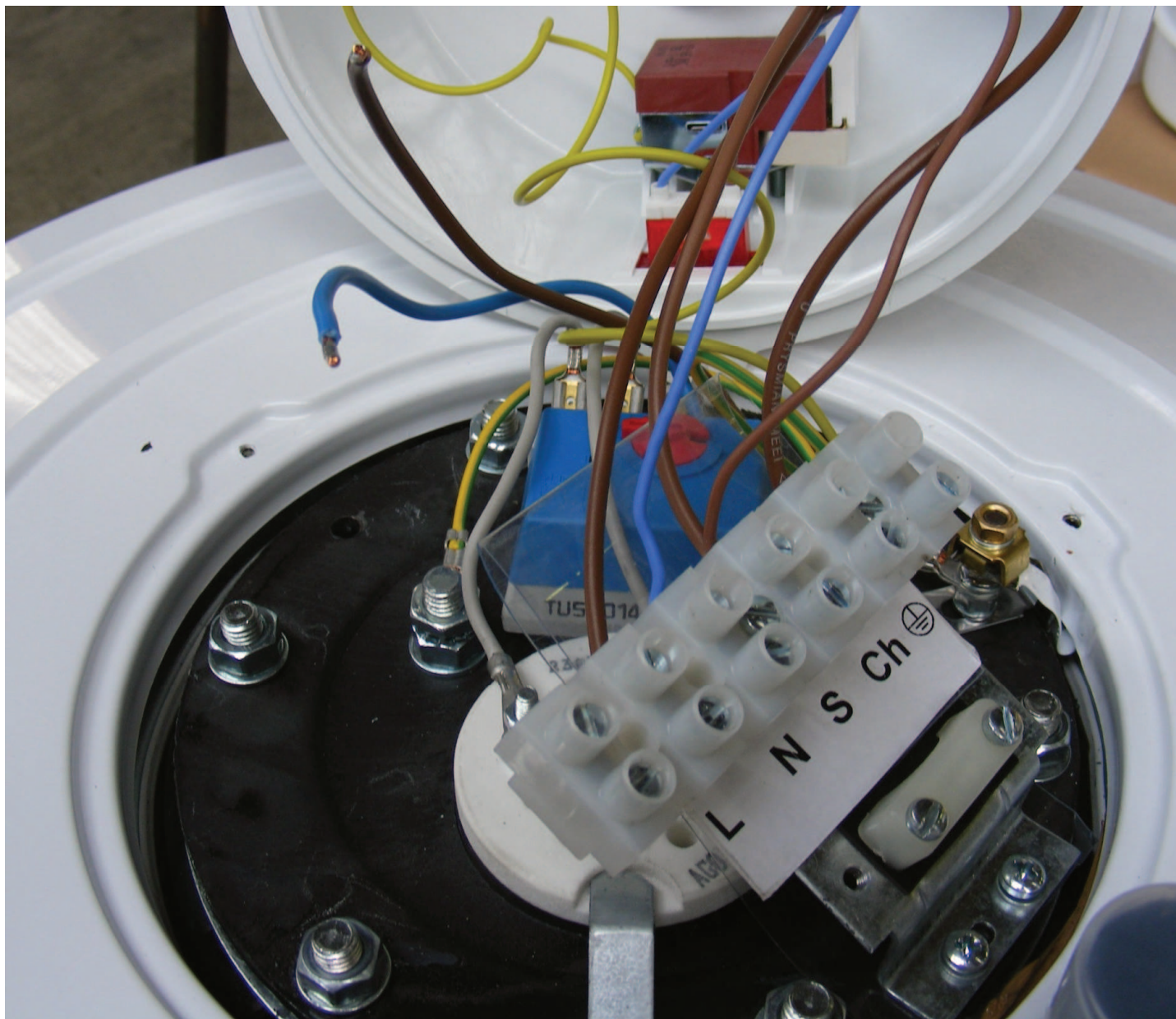

6. lépés: A sorozatkapocs tartólemezt visszatesszük a helyére és csavarral rögzítjük zárófedélhez. **(HU)**

Step 6: The support plate of the terminal block should be returned to its place and it should be fixed to the close cover with screw. **(EN)**

Schritt 6: Legen Sie die Halteplatte für den Serienschalter zurück und befestigen es über Schrauben auf die Schlussdecke **(DE)**

Pas 6: La plaque supporteur de block à borne doit être remis à sa place est elle doit être fixée au couvercle de fermeture avec vis. **(FR)**

6. шаг: Опорную плиту клеммного блока положите обратно на место и закрепляете винтом к запорной крышке **(RU)**

Pasul 6: Așezăm la loc placa suportului de borne și îl prindem la capacul închizător cu șuruburi. **(RO)**

6. krok: Nosník řadového spínače vraťte na místo a pomocí šroubu připevněte k uzavíracímu víku. **(CZ)**

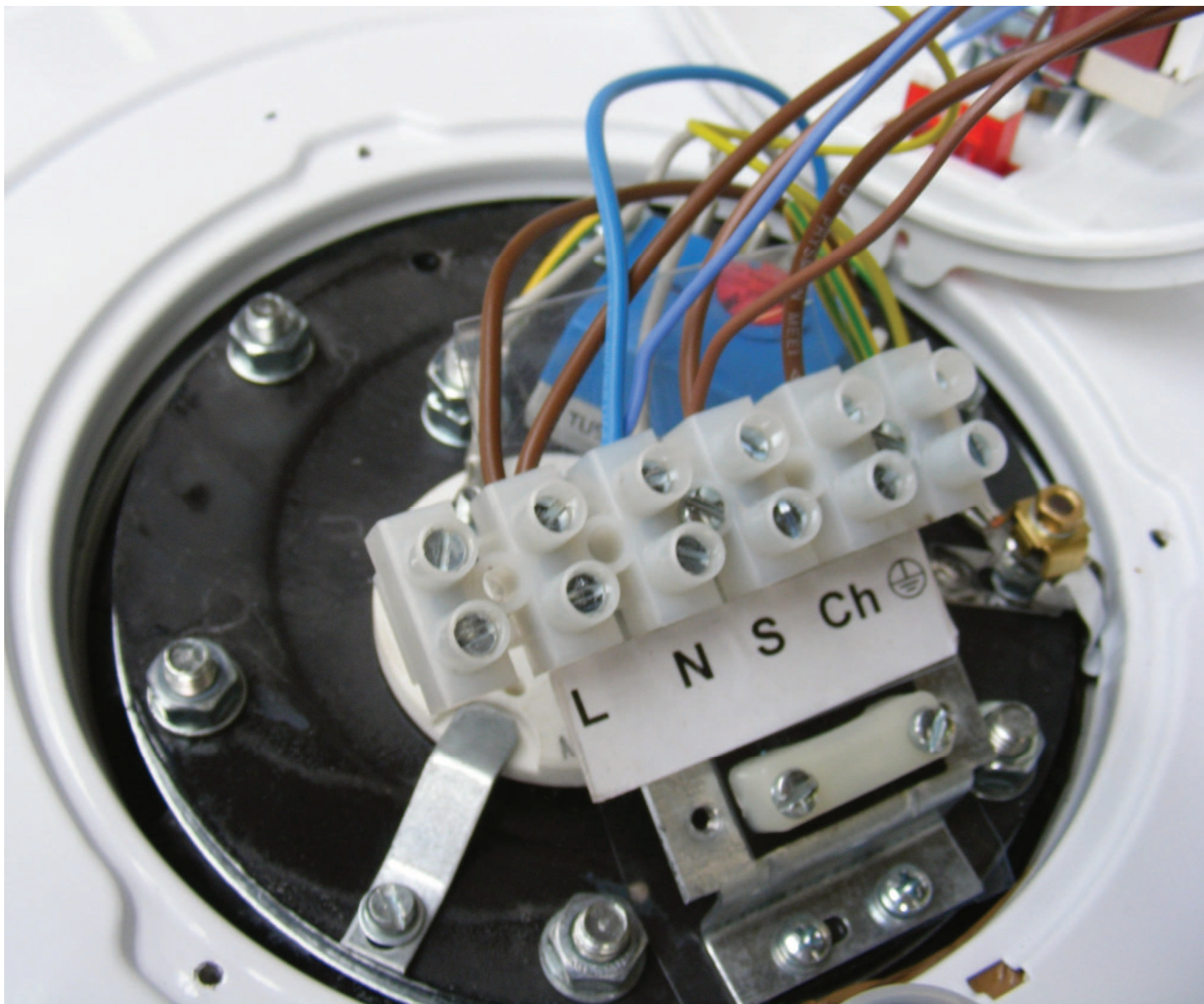

7. lépés: A sorozatkapocst L (barna színű) és N (kék színű) bekötővezeték kössük rá. **(HU)**

Step 7: The terminal block should be connected to connection wires L (brown) and N (blue). **(EN)**

Schritt 7: Schließen Sie den Serienschalter über das Verbindungskabel L (braun) und N (blau) an. **(DE)**

Pas 7: Le block à borne doit être connecté aux cables de connexion L (brun) et N (bleu). **(FR)**

7. шаг: Подключите электропровода L (коричневого цвета) и N (голубого цвета) к клеммному блоку **(RU)**

Pasul 7: Se leagă suportul de borne L (de culoare maro) și conductele de legătură (culoare albastră) N. **(RO)**

7. krok: Zapojte kabely řadového spínače L (hnědá barva) a N (modrá barva). **(CZ)**

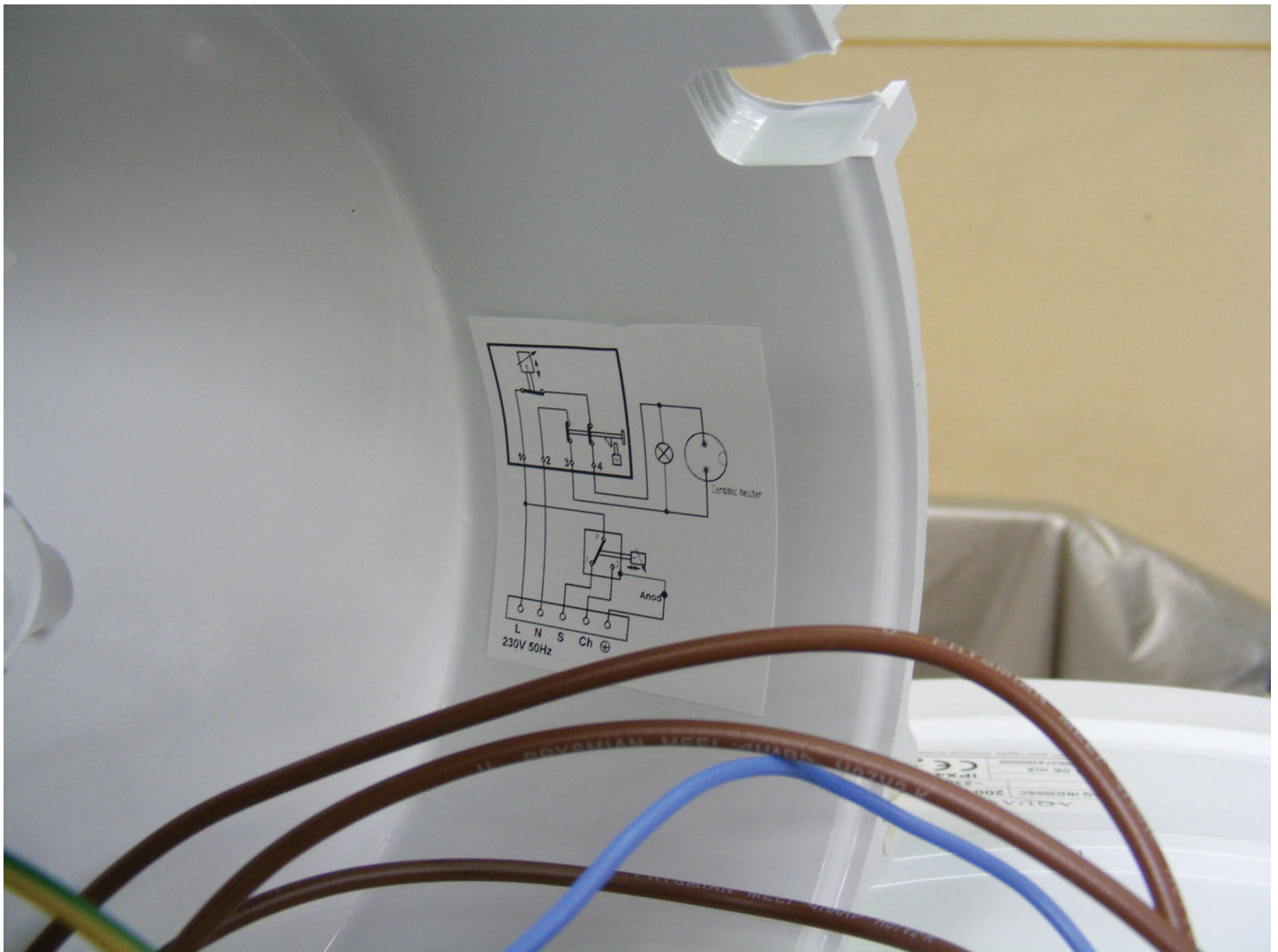

8. lépés: A kapcsolási vázlatot a fedél belső felületére kell felragasztani. **(HU)**

Step 8: The circuit diagram should be glued onto the internal surface of the cover. **(EN)**

Schritt 8: Kleben Sie die Schaltskizze auf die innere Oberfläche der Decke **(DE)**

Pas 8.: Le schéma des connexions doit être collé à la surface interne de couvercle. **(FR)**

8. шаг: Схема включения должна быть приклеена к внутренней поверхности крышки **(RU)**

Pasul 8: Schema de legătură se lipește pe suprafața interioară a capacului **(RO)**

8. krok: Schéma zapojení nalepte na vnitřní plochu krytu **(CZ)**



9. lépés: Az adattáblát a szerelvénytér melletti köpenyfenékre ragasszuk fel. **(HU)**

Step 9: The data table should be glued onto the sheath bottom beside the mounting area. **(EN)**

Schritt 9: Kleben Sie die Datentabelle auf den Mantelboden neben dem Armaturenraum **(DE)**

Pas 9: Le tableau signalétique doit être collé à l'embouti profond à coté de l'emplacement d'accessoires. **(FR)**

9. шаг: Табличка данных должна быть приклеена к мантийному дну мимо монтажного места **(RU)**

Pasul 9: Tabela de date se lipește pe fundul mansonului de lângă spațiul de armătură. **(RO)**

9. krok: Datový štítek nalepte na dno pláště vedle armatury. **(CZ)**

Szteatitos elektromos fűtés kapcsolási vázlat (HU)
 Electric heating with steatite circuit diagram (EN)
 Schaltskizze für Steatit elektrische Heizung (DE)
 Schéma des connexions du chauffage bas électrique à stéatite (FR)
 Схема включения электрического нагрева типа «szteatit» (RU)
 Shița de legătură a încălzirii electrice cu steatit (RO)
 Schéma zapojení steatického elektrického topení (CZ)

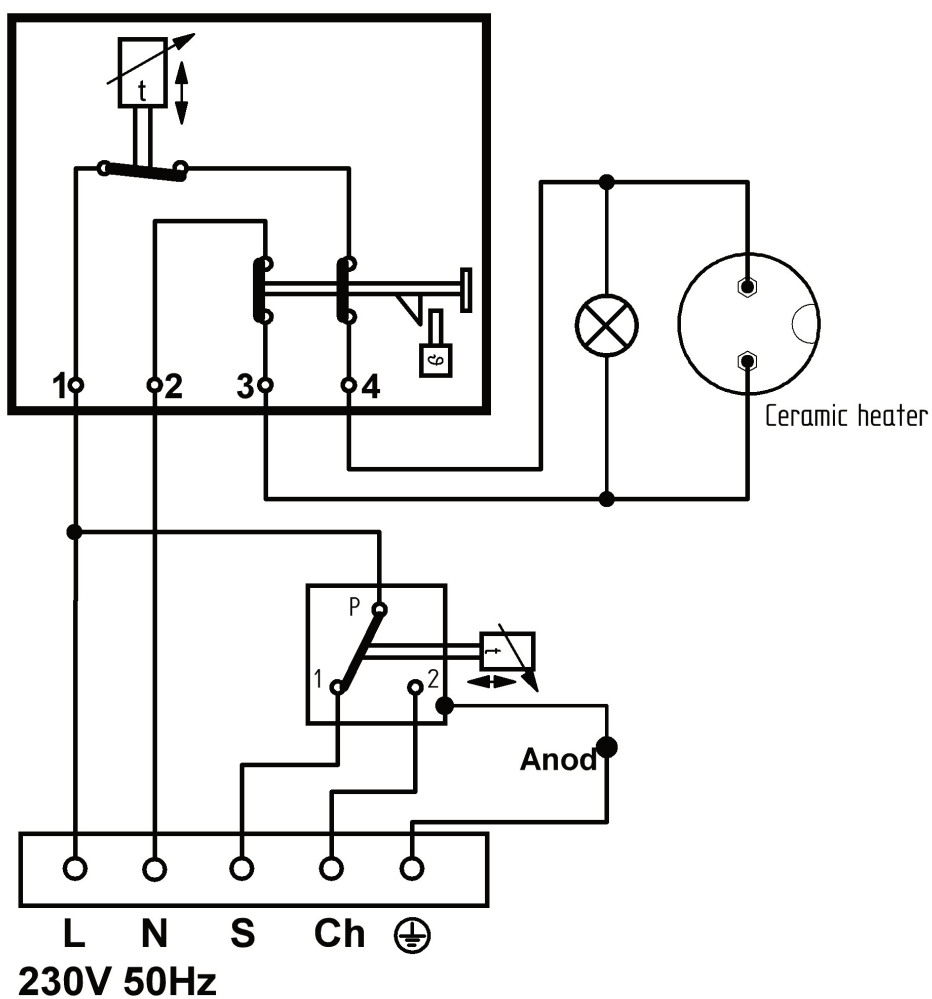

**EU Megfelelőségi Nyilatkozat/EU Declaration of Conformity/
EU Konformitätserklärung/Déclaration de conformité UE/
Декларация о соответствии нормам ЕС/Prohlášení o shodě EU/Declarație de conformitate UE**

HAJDU Hajdúsági Ipari Zrt.

Cím/address/Adresse/adresse/адрес/adresa/adresa: H-4243 Téglás, Hrsz.: 135/9
Telefon/telephone/Telefon/téléphone/телефон/telefon/telefon: +36/52-582-700
Fax/факс: +36/52-384-126
E-mail/Электронная почта: hajdu@hajdurt.hu

kijelenti, hogy ez a megfelelőségi nyilatkozat a kizárólagos felelőssége mellett került kiadásra, és a következő termékre vonatkozik / declares that this declaration of conformity was issued under its sole responsibility, and applies to the following products / erklärt hiermit, dass sie die alleinige Verantwortung für die Ausstellung der vorliegenden Konformitätserklärung übernimmt, die sich auf folgendes Produkt bezieht / déclare que la présente déclaration de conformité a été délivrée sous sa responsabilité exclusive et concerne le produit dont les caractéristiques sont détaillées ci-après / настоящим заявляет, что декларация соответствия выдана при исключительной ответственности, и её действие распространяется на следующую продукцию / výše uvedená společnost prohlašuje, že toto prohlášení o shodě bylo vystaveno výhradně na vlastní odpovědnost a vztahuje se na níže uvedené výrobky / declară pe propria răspundere că prezenta declarație de conformitate a fost eliberată sub răspunderea ei exclusivă cu referire la următoarele produse:

Megnevezés/Name/Bezeichnung/Désignation/Наименование/Název/Denumirea:

Elektromos fűtőszett / electric heater kit / Elektro-Heizung Kit / kit de chauffage électrique / комплект электрического нагревателя / elektrický ohřivač kit / kit încălzitor electric

Típus/Type/Typ/Modèle/Модель/Typ/Tip: AQ INDxxxFC sztea szett

A nyilatkozat tárgya / object of the declaration / Gegenstand der Erklärung / Objet de la déclaration / Предмет декларации / Předmět prohlášení / Obiectul declarației:

Forróvíztároló alkatrészek / Warmwasserspeicher-Komponenten / composants de chauffe-eau / компоненты для хранения горячей воды / komponenty zásobníky teplé vody / componente de stocare a apei calde

A fent ismertetett nyilatkozat tárgya megfelel a vonatkozó uniós harmonizációs jogszabályoknak / the object of the declaration described above is in conformity with the relevant Union harmonisation legislation / Der oben beschriebene Gegenstand der Erklärung erfüllt die einschlägigen Harmonisierungsrechtsvorschriften der Union / L'objet de la déclaration détaillée ci-haut est conforme aux exigences définies dans les dispositions législatives d'harmonisation applicables de l'Union européenne / Вышеуказанная продукция, являющаяся предметом настоящей декларации, соответствует гармонизированным нормам Европейского Союза / Předmět výše uvedeného prohlášení splňuje příslušné harmonizační právní předpisy Unie/Obiectul declarației prezentate mai sus se conformează legislației comunitare de armonizare în cauză:

- 2014/35/EU irányelv/directive/Richtlinie/directive/Директива/směrnice/directiva (LVD)
- 2014/30/EU irányelv/directive/Richtlinie/directive/Директива/směrnice/directiva (EMC)
- 2011/65/EU irányelv/directive/Richtlinie/directive/Директива/směrnice/directiva (RoHS)

Az alkalmazott harmonizált szabványok és egyéb műszaki leírások / Applied harmonized standards and other technical descriptions / Angewandte harmonisierte Normen und sonstige technische Beschreibungen / Les normes harmonisées et les spécifications techniques appliquées sont les suivantes / Применяемые гармонизированные стандарты и иные технические описания / Aplikované harmonizované normy a další technické popisy / Standardele de armonizare aplicate și alte descrieri tehnice:

EN 60335-1:2012+A11, EN 60335-2-21:2003+A1+A2, EN 62233:2008,
EN 55014-1:2006+A1+A2, EN 55014-2:1997+A1+A2, EN 61000-3-2:2006+A1+A2, EN 61000-3-3:2008,
EN 61000-6-3:2007+A1

A nyilatkozatot a HAJDU Hajdúsági Ipari Zrt. nevében és megbízásából írták alá / declaration signed on behalf of, and on the commission of, HAJDU Hajdúsági Ipari Zrt. / Die Erklärung wurde im Namen und im Auftrage der HAJDU Hajdúsági Ipari Zrt. unterzeichnet von / la présente déclaration a été signée au nom et pour le compte de la société HAJDU Hajdúsági Ipari Zrt. / От имени и по поручению ЗАО HAJDU Hajdúsági Ipari Zrt. декларацию подписали / Prohlášení bylo podepsáno jménem a v pověření společnosti HAJDU Hajdúsági Ipari Zrt. / Declarația a fost semnată la cererea și în numele Societății HAJDU Hajdúsági Ipari Zrt.:

Téglás, 2016.06.14.

HAJDU Hajdúsági Ipari Zrt.
H-4243 Téglás, hrsz.: 0133/9
Cégjegyzékszám: 09-10-000396
Adószám: 13560281-2-09
Sziasz.: 11600006-00000000-16034230
-24-

Kiss István
Műszaki vezető/Technical manager/
Technischer Leiter/Responsable technique/
Руководитель по технической части/
Technický vedoucí/Manager tehnic